

**PRUEBA DE ACCESO A CICLOS FORMATIVOS DE GRADO SUPERIOR
PARTE ESPECÍFICA ARTES
CONVOCATORIA 2024**

RESOLUCIÓN 4/2024 de 25 de enero

VOLUMEN

CALIFICACIÓN

APELLIDOS

NOMBRE

DNI

1.- RODEA CON UN CÍRCULO LA DEFINICIÓN MÁS CORRECTA DE LA MATERIA VOLUMEN. 1 punto

a.- Volumen es la materia práctica que enseña el lenguaje plástico de los cuerpos voluminosos.	b.- Volumen es la materia teórica que estudia los cuerpos en el espacio.
c.- Volumen es la materia práctica que enseña el lenguaje práctico tridimensional.	d.- Volumen es la materia teórico-práctica que enseña el lenguaje plástico tridimensional.
e.- Volumen es la materia teórico- práctica que enseña el lenguaje plástico bidimensional	f.- Volumen es la materia teórico-práctica que enseña el lenguaje pictórico tridimensional.

2.- ¿QUÉ TIENEN EN COMÚN ESTAS TRES OBRAS? 1 punto

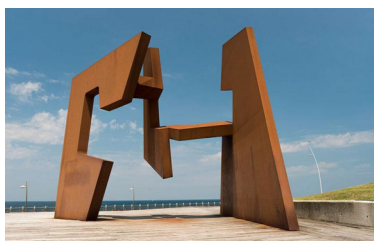

.....

.....

**PRUEBA DE ACCESO A CICLOS FORMATIVOS DE GRADO SUPERIOR
PARTE ESPECÍFICA ARTES
CONVOCATORIA 2024**

RESOLUCIÓN 4/2024 de 25 de enero

**3.- Dos o más objetos pueden adoptar distintas posiciones, condicionando la estructura general de una obra artística. Cada una de estas imágenes está relacionada con un tipo de posicionamiento de las formas entre sí.
EMPAREJA CADA IMAGEN CON SU RELACIÓN DE POSICIÓN. 1,5 puntos**



A



B



C



D



E



F

INTERSECCIÓN		ADICIÓN	
SUPERPOSICIÓN		SUSTRACCIÓN	
CONTACTO		DISTANCIAMIENTO	

**PRUEBA DE ACCESO A CICLOS FORMATIVOS DE GRADO SUPERIOR
PARTE ESPECÍFICA ARTES
CONVOCATORIA 2024**

RESOLUCIÓN 4/2024 de 25 de enero

4.- ¿DE QUÉ MEDIDAS HARÍAMOS EL BLOQUE MÍNIMO DE ESCAYOLA PARA PODER TALLAR ESTA FIGURA? 1 punto

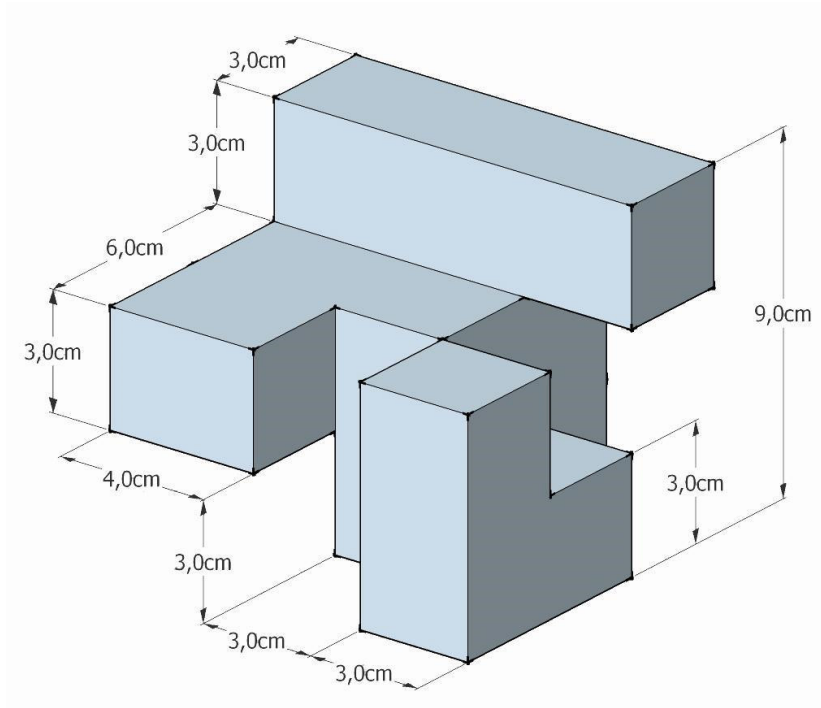

.....

5.- AYUDÁNDOSE SOLAMENTE DE LA LÍNEA CONVIERTE ESTA FIGURA PLANA EN OTRA QUE TENGA VOLUMEN. 1,5 puntos

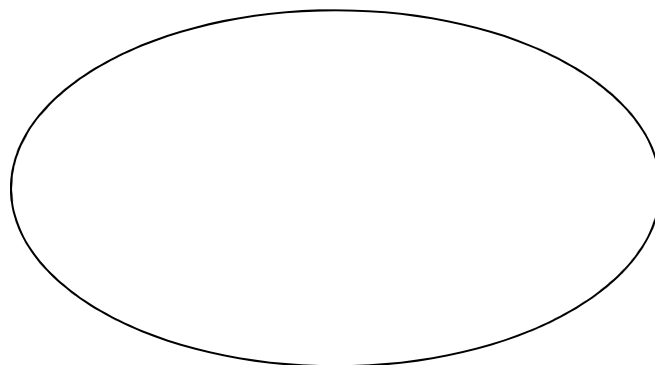

**PRUEBA DE ACCESO A CICLOS FORMATIVOS DE GRADO SUPERIOR
PARTE ESPECÍFICA ARTES
CONVOCATORIA 2024**

RESOLUCIÓN 4/2024 de 25 de enero

6.- ¿LAS SIGUIENTES AFIRMACIONES SON VERDADERAS o FALSAS? 1,5 puntos

		V	F
1.1	¿Se puede volver a modelar con barro cocido si se humedece lo suficiente?		
1.2	Molde perdido es el molde que está pensado para sacar la reproducción picándolo.		
1.3	En un vaciado, la capa que lleva azulete se llama capa de copia.		
1.4	Al proceso de endurecimiento de la escayola se le llama encofrado.		
1.5	Un vaciado es un procedimiento de reproducción.		
1.6	El gramil es una herramienta que sirve para tallar la madera.		
1.7	Assamblage es la técnica de integrar elementos de procedencia diversa con la intención de configurar una pieza escultórica unitaria.		
1.8	Para pegar dos piezas de barro fresco se utiliza barro fresco.		
1.9	Tallar es una técnica sustractiva.		
1.10	Para hacer un molde perdido de un trabajo de barro, éste tiene que estar seco.		
1.11	Esculpir es dar forma a una pasta añadiendo o quitando porciones de masa.		
1.12	La escayola cambia de temperatura en el proceso de fraguado.		
1.13	La mejor manera de conservar el barro fresco para seguir trabajándolo es preservarlo de la luz.		
1.14	El formón es un instrumento con corte curvado de media caña que sirve para labrar superficies curvas.		

**PRUEBA DE ACCESO A CICLOS FORMATIVOS DE GRADO SUPERIOR
PARTE ESPECÍFICA ARTES
CONVOCATORIA 2024**

RESOLUCIÓN 4/2024 de 25 de enero

1.15	La escayola que nos sobra nunca se debe echar por el desagüe.		
-------------	--	--	--

**7.- RODEA CON UN CÍRCULO LA RESPUESTA CORRECTA.
ATENDIENDO A SU FORMA ¿CÓMO CALIFICARÍAS esta pieza
ESCULTÓRICA? 1 punto**

	a) REALISTA
	b) CERRADA
	c) DINÁMICA
	d) ABIERTA
	e) ORGANICISTA

**8.- DADO EL DESARROLLO PLANO DE LA FIGURA, DIBUJA A MANO ALZADA LA
PIEZA RESULTANTE. 1,5 puntos**

